

## Cassetta da incasso *IDEA BLU 4.5*

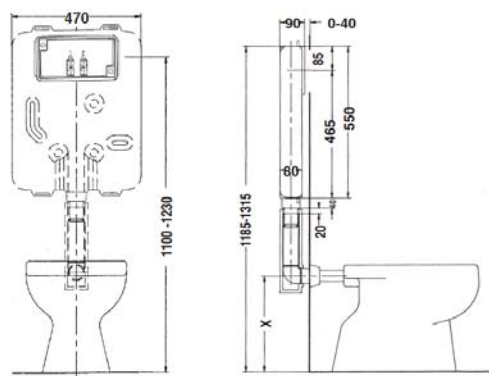

### Campo di applicazione

- per installazione ad incasso
- per installazione in pareti in muratura
- per WC a pavimento

### Caratteristiche

- cassetta da incasso con coibentazione anticondensa
- placca di comando frontale
- cassetta completamente ispezionabile (sostituzione della valvola di scarico e della sede della membrana)
- equipaggiata con valvola di riempimento silenziosa conforme alle norme DIN e NF e erogatore di liquido igienizzante

### Dati tecnici

- |  |                |
|--|----------------|
| ○ Capacità totale                      | Lt 10,5        |
| ○ Regolazione volume totale di scarico | Lt 4,5-6       |
| ○ Volume parziale di scarico           | Lt 3           |
| ○ Diametro interno tubo di scarico     | mm 50          |
| ○ Velocità media di scarico            | l/s 2,2        |
| ○ Funzione                             | Doppio scarico |
| ○ Capacità serbatoio erogatore         | ml 500         |

### Dotazione

- il tubo di cacciata coibentato
- il tubo di collegamento con il wc
- la valvola di arresto
- la copertura di protezione della bocca
- le staffe e le viti di fissaggio.

### Articolo

20.00B/R Cassetta incasso IDEA BLU 4.5 s/placca

### **Certificazioni**

Il prodotto è conforme alla norma CE



(Dichiarazione di prestazione vedi allegato)

La ITS TODINI s.r.l. dichiara, sotto la propria esclusiva responsabilità, che le cassette di risciacquo, di cui sopra, rispettano tutti i requisiti essenziali di sicurezza e funzionalità per l'utilizzo con impianti idraulici sanitari purché installate correttamente. In particolare rispettano i requisiti in materia di inquinamento da riflusso.

### **Garanzia prodotto**

Tutti i modelli di cassetta da incasso IDEA sono garantiti da difetti di materiale o lavorazione per 10 anni; per i meccanismi interni si fa riferimento alle normative europee vigenti.

La garanzia è valida dalla data di acquisto dimostrata, purché siano rispettate le istruzioni fornite per l'installazione e le modalità d'uso corrette.

La garanzia decade in caso di danneggiamento causato da incidente, uso improprio, modifica non autorizzata, errata installazione o manutenzione.

La durata delle guarnizioni in gomma varia in funzione delle caratteristiche dell'acqua, per cui non sono coperte da garanzia.



SINCERT



# Art. 20.00 IDEA® Art. 20.00B IDEA BLU® Cassetta da Incasso

Istruzioni per l'Installazione

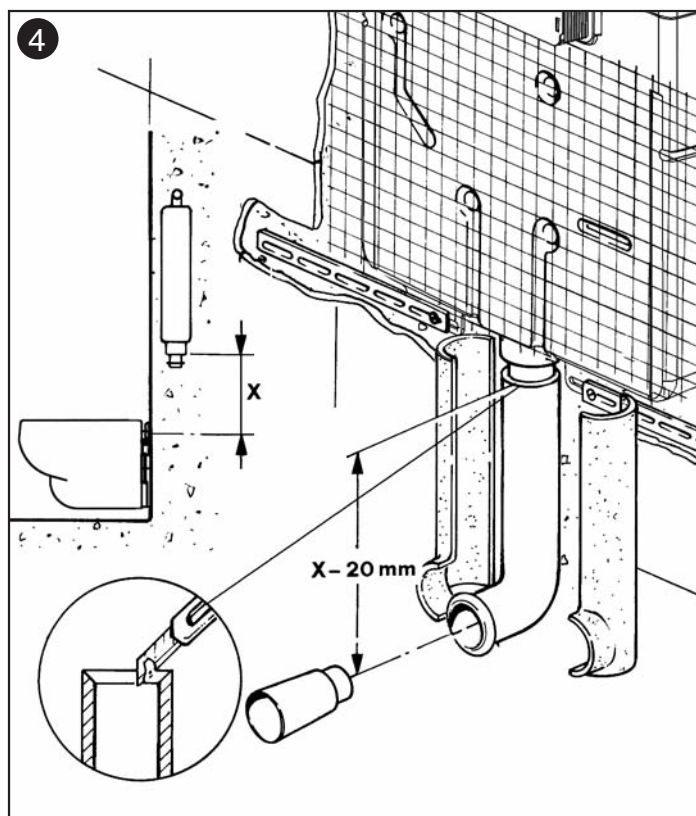
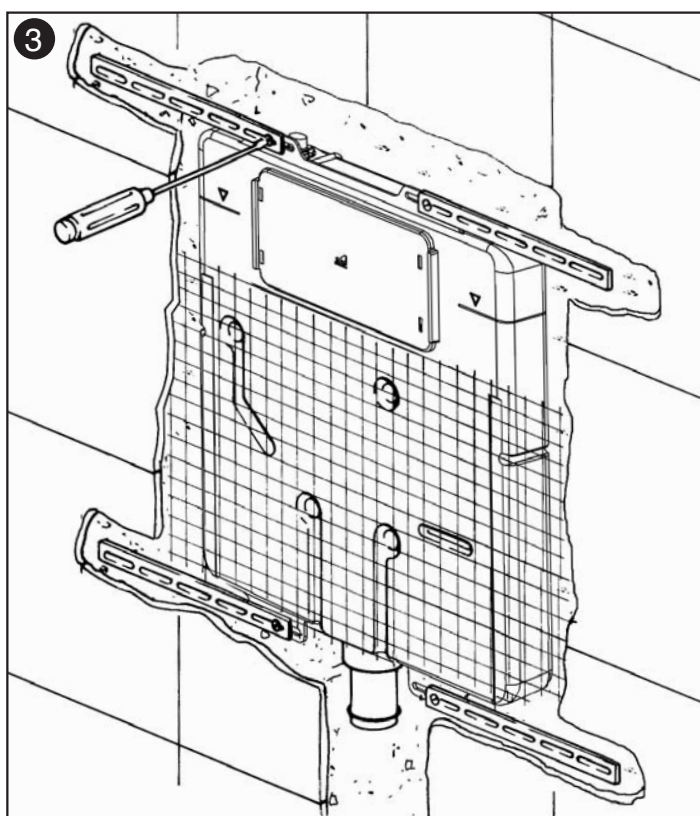
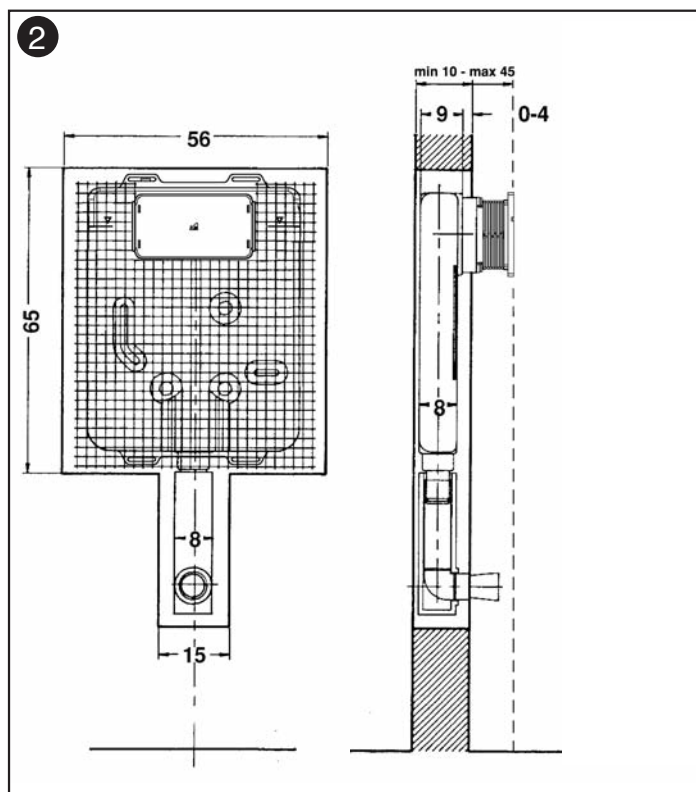
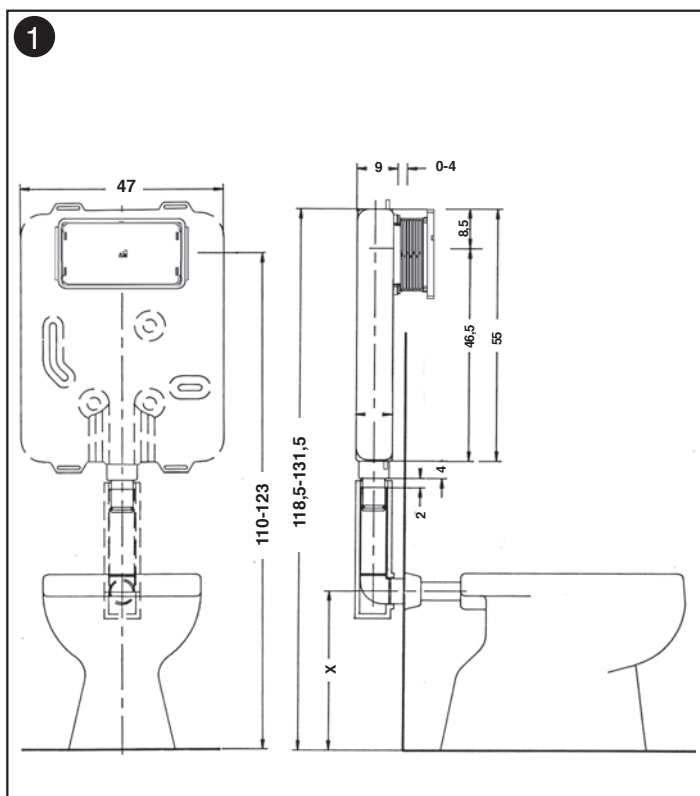

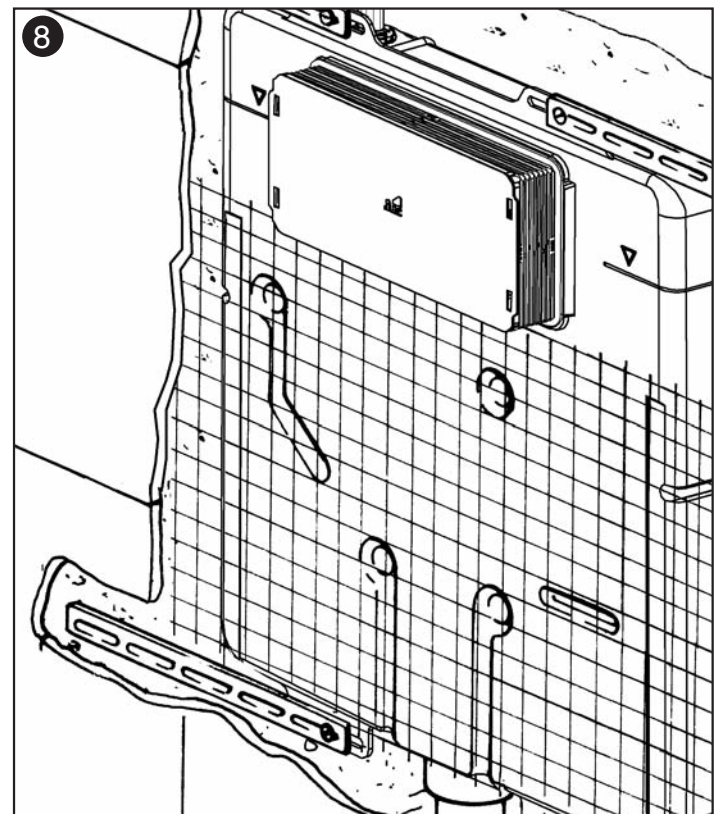
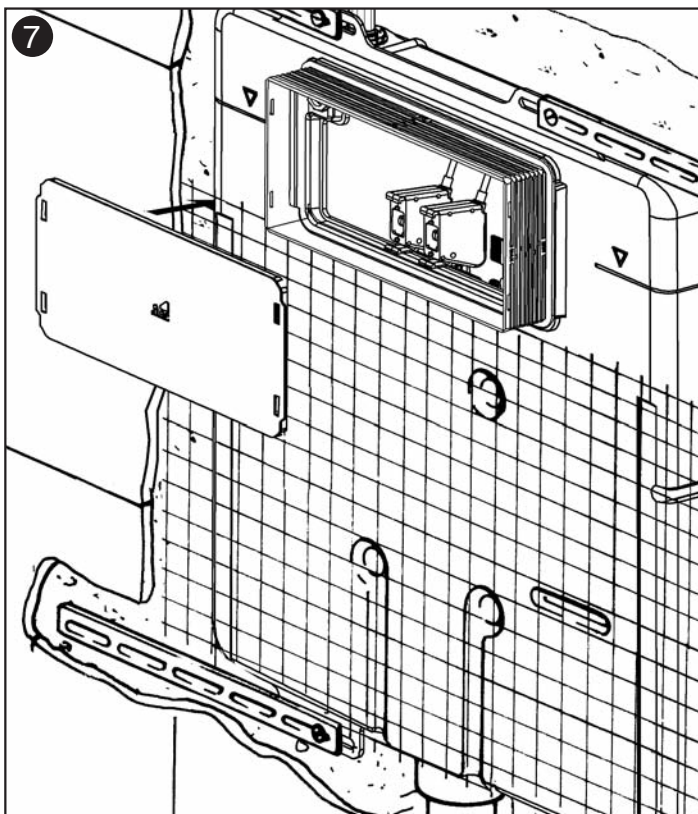
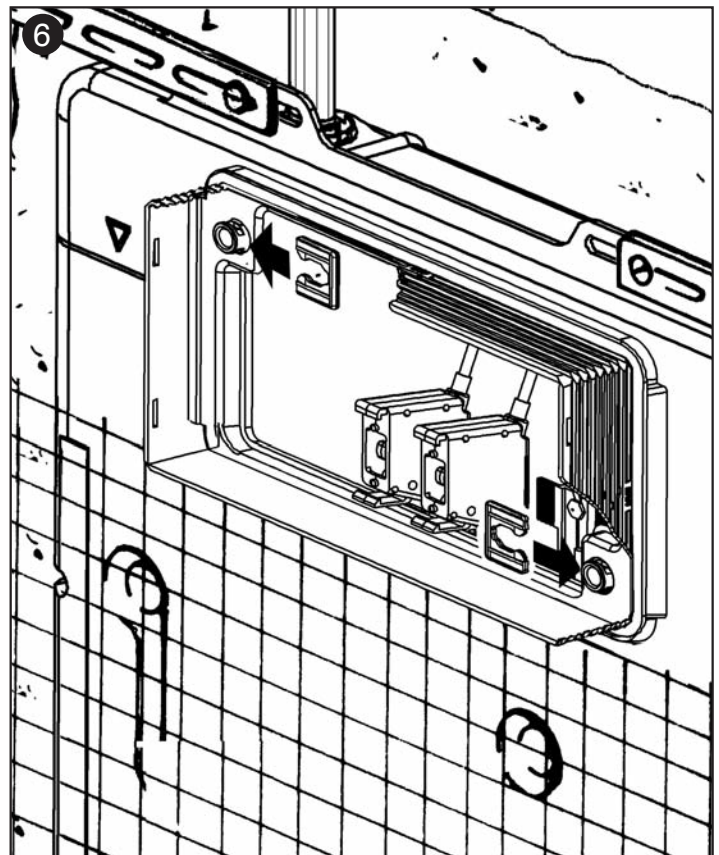
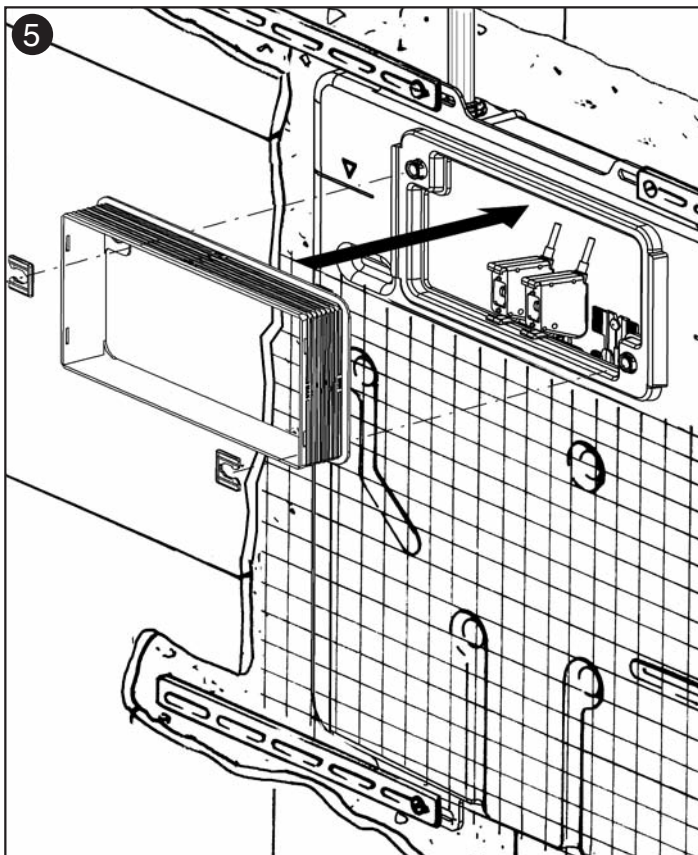

SINGERT



39, Via dei Castelli Romani - 00040 Pomezia (Roma - Italy)  
Tel. (39-06) 9105285 r.a. • Fax (39-06) 9100617 • [www.itstodini.it](http://www.itstodini.it)